

客戶	型號

材 質	尺 寸 表			單 位	
	料 厚	料 寬	P	1KG	
	毛 重		淨 重		

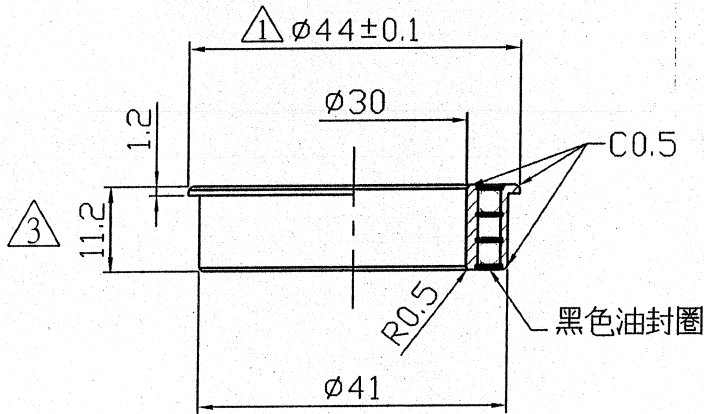
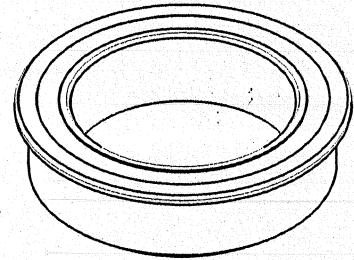

△3

軸承整個都是黑色

單位:mm

註 未標註之倒角均為C0.2

註 CNC 未標註公差尺寸, 均為±0.1

註 外觀不良名詞: 變形, 壓傷, 劃傷, 拉傷, 缺料, 錯位, 裂痕, 歪腳, 毛刺, 模印, 清晰, 平整度

加 工 流 程	
加 工 類 別	① 外 購
	②
	③
	④
	⑤
	⑥

△4	30*41*11.2軸承				零件料號	R454			
△3	回復上一版尺寸,但軸承整個=黑色	林美紅	1090721	沖 壓	公差	校對 CHCKED BY 日期 DATE			
△2	依實物設變尺寸+外購商變更	林美紅	1081028	0.5~6	±0.1	109.7.21			
△1	依實物設變尺寸 $\phi 44.9 \rightarrow \phi 44 \pm 0.1$	雲雅婷	20160125	6~30	±0.2	繪圖 DRAWN BY 日期 DATE			
編號 NO	原有尺寸	修改尺寸	更改者 BY	日期 DATE	30~120	±0.3	林士閔	1040807	熱處理 HEAT TREATMENT
					120~315	±0.5	設計 DESIGNED BY	日期 DATE	表面處理 FINISH
					315~1000	±0.8			
PRESTINE				櫻達/元城工業有限公司				比例 SCALE	1:1