

客戶	型號

材 質	尺 寸 表			單 位	
	料 厚	料 寬	P	1KG	
	毛 重		淨 重		

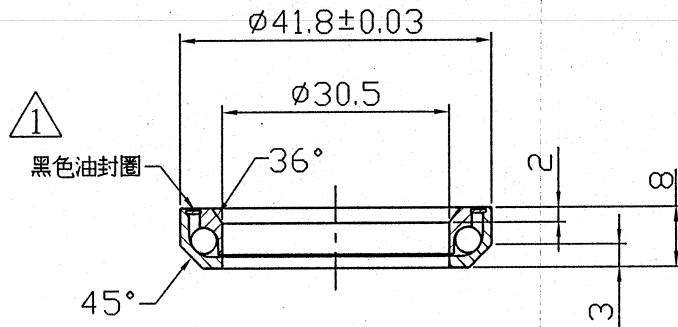

單位:mm

註 未標註之倒角均為C0.2

註 CNC\_ 未標註公差尺寸, 均為±0.1

註 外觀不良名詞: 變形, 壓傷, 劃傷, 拉傷, 缺料, 錯位, 裂痕, 歪腳, 毛刺, 模印, 清晰, 平整度

加 工 流 程	
加 工 類 別	① 外 購
	② 鑄 刻
	③
	④
	⑤
	⑥

④						軸承( $\phi 41.8 \times \phi 30.5 \times 8 \times 36^\circ$ )	零件料號	R449			
③						沖 壓	公差	校對 CHCKED BY	日期 DATE	材質	SUJ2
②						0.5~6	±0.1	陳勝松	109.3.17	MATERIAL	
①	藍色油封圈	黑色油封圈	林美紅	1090317		6~30	±0.2	繪圖DRAWN BY	日期 DATE	熱處理	
						30~120	±0.3	雲雅婷	1030318	HEAT TREATMENT	
編號 NO	原有尺寸	修改尺寸	更改者 BY	日期 DATE		120~315	±0.5	設計DESIGNED BY	日期 DATE	表面處理	
						315~1000	±0.8			FINISH	
PRESTINE 標達/元城工業有限公司										比例 SCALE	1:1