

客戶	型號

材 質	尺 寸 表			單 位	
	料 厚	料 寬	P	1KG	
	毛 重		淨 重		

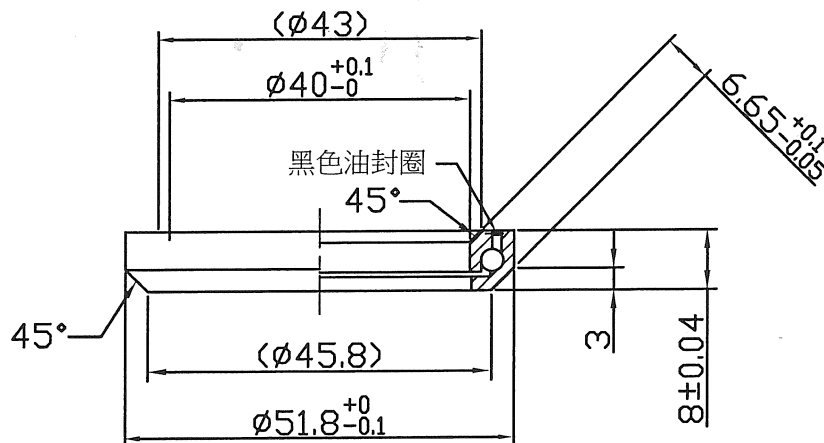
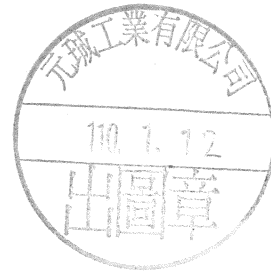
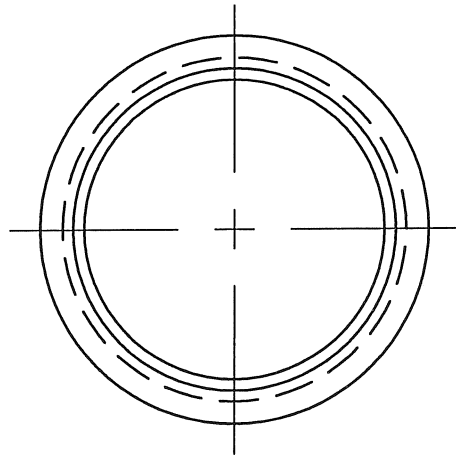

內外圈染黑

加 工 流 程	
加 工 類 別	① 外 購
	② 鑄 刻
	③
	④
	⑤
	⑥

單位mm

註 未標註之倒角均為C0.2

註 CNC\_ 未標註公差尺寸, 均為±0.1

註 外觀不良名詞: 變形, 壓傷, 劃傷, 拉傷, 缺料, 錯位, 裂痕, 歪腳, 毛刺, 模印, 清晰, 平整度

4	51.8X8 類培林				零件料號	R425M
3	沖 壓	公 差	校對 CHCKED BY	日期 DATE	材 質	SUJ2
2	0.5~6	±0.1		110.15	MATERIAL	
1	6~30	±0.2	繪圖DRAWN BY	日期 DATE	熱處理	
	30~120	±0.3	林美紅	1100105	HEAT TREATMENT	
編號 NO	原有尺寸	修改尺寸	更改者 BY	日期 DATE	表面處理 FINISH	
					比例 SCALE	1:1
<b>PRESTINE</b>					樑達/元城工業有限公司	

變更記事

日期

量產圖面 B

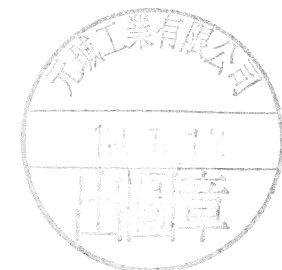
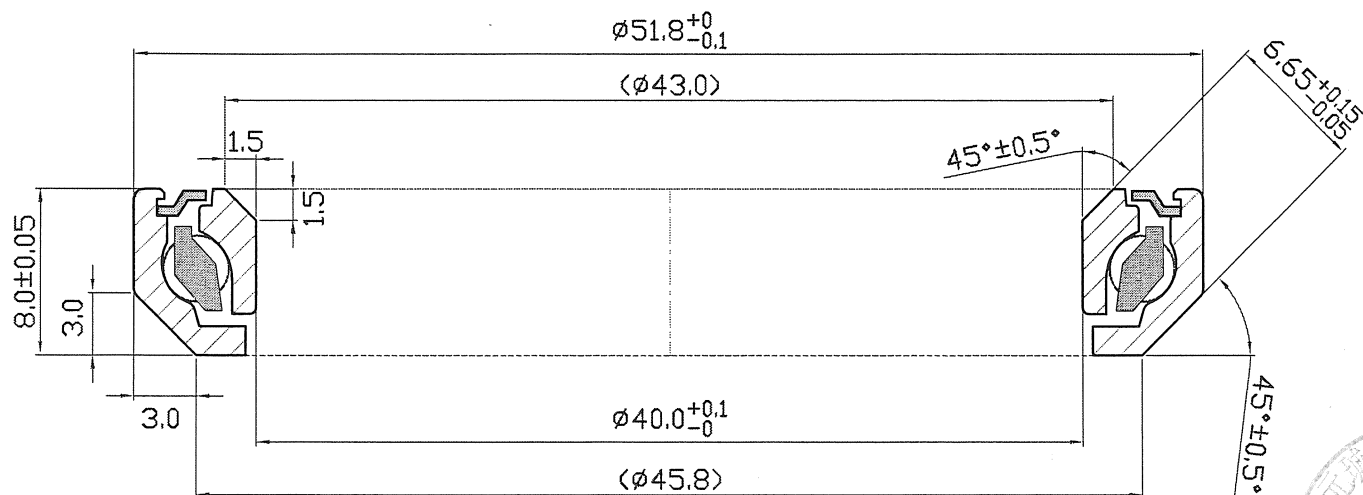

07	重點要求						台灣嘉利傳動有限公司 TAIWAN JIALI TRANSMISSION CO.,LTD		
06	防塵蓋								
05	密封圈	ABS	1	黑色	字樣		15	游	隙
04	保持架	PA66	1	棕色E型尼龍保持架			14	等	級
03	鋼球	SUJ2	30	$\phi 3.175$		HRC61~66	13	油	脂 Kyodo MP2 60%
02	外圈	SUJ2	1	發黑	車削	HRC55~58	12	額	定 靜 負 荷
01	內圈	SUJ2	1	發黑	車削	HRC55~58	11	額	定 動 負 荷
項次	零件名稱	材質	數量	樣式,顏色	加工精度	硬度	項次	技術項次	質量要求
								設計繪圖	校對核准 鄧銘煌
								產品編號	ACB518H8M-DABB
								客戶料號	
								起始日期	2014/10/16
								更新日期	2014.10.16