

型號 (Model No)	零件料號 (Item No)	T	總高 (Stack Height)
1851-1	H1815	15.3	16+1=17±0.5
1851-2	H1816	30	30.8+1=31.8±0.5
1851-3	H1824	8	8.8+1=9.8±0.5

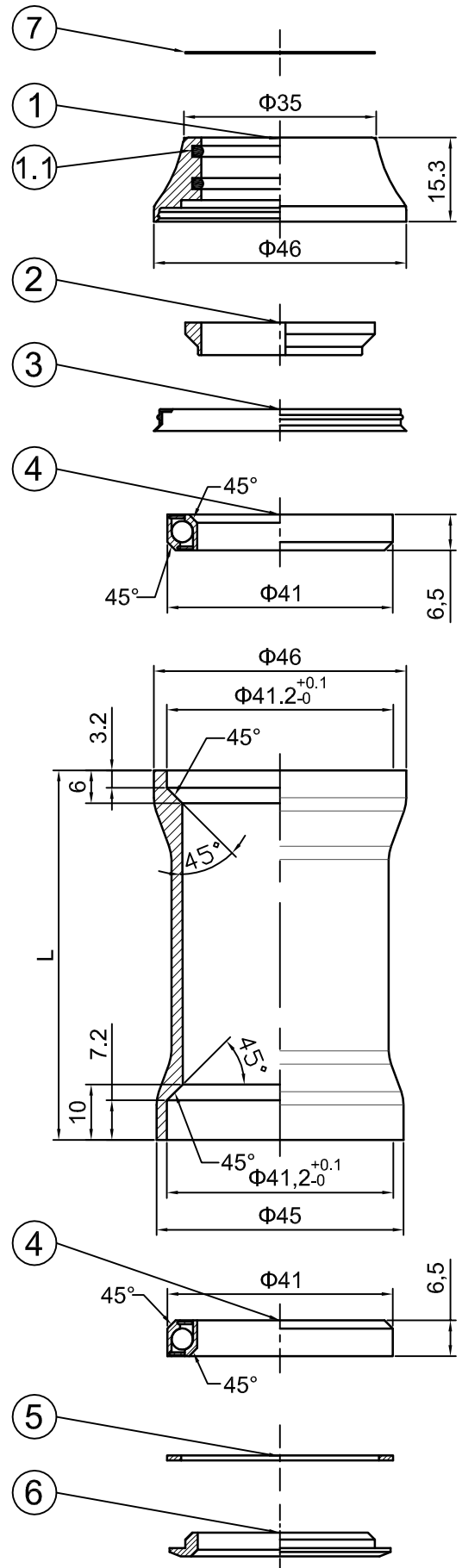

NO	零件名稱 (Item Name)		零件料號 (Item No)	材質 (Material)	數量 (Qty)
1	1 1/8" 鋁上蓋	TOP COVER		AL6061	1PCS
1	1 1/8" 鋁上蓋	TOP COVER		AL6061	1PCS
1.1	O型圈	O-RING	A255	Rubber	2PCS
2	1 1/8" 鋁束環	COMPRESSION RING	H2807	AL6061	1PCS
3	防水圈	SEAL	A260	Rubber	1PCS
4	軸承	SEALED BEARING	R408	SUJ2	2PCS
5	油封圈	SEAL	A263	Nylon	1PCS
6	1 1/8" 鐵下塞	CROWN RACE	H6204-3	1008	1PCS
7	※馬口鐵(出貨須附件)	MICRO SPACER	WS0002	Tin	1PCS

				PT-1851			名稱	
圖面重整; 增註 7號碼球		林美紅	1050930	曾煥仁	970403	單位	mm	
增註中管尺寸φ41.2		劉謙慧	980701	設計DESIGNED BY	日期 DATE			比例 SCALE
編號 NO	原有資料	修改資料	更改者 BY	日期 DATE				
				元城工業有限公司				